

# CH 2 / CH 4

## Bombas multicelulares horizontales

### APLICACIONES

La gama de bombas CH está diseñada para una amplia gama de aplicaciones que incluyen distribución y aumento de presión en instalaciones domésticas e industriales, máquinas de lavado, aumento de presión, trasiego de líquidos y sistemas de riego. Pueden utilizarse para cualquier necesidad de bombeo de agua limpia y poco agresiva.

### CARACTERÍSTICAS

- Tensión de alimentación: 1x230V – 50 Hz  
3x400V – 50 Hz
- Clase de protección: IP 44
- Clase de aislamiento: F
- Temperatura del líquido: 0°C a +90°C
- Temperatura ambiente máx.: +55°C
- Presión máx. de funcionamiento: 6 bares de +41°C a +90°C o 10 bares de 0°C a +40°C

### DESCRIPCIÓN GENERAL

- La bomba CH es del tipo centrífuga horizontal no autocebante, equipada con cierre mecánico. La bomba tiene pequeñas dimensiones, boca de aspiración axial y de descarga radial y va montada sobre un pedestal.
- Impulsor, cámara intermedia y eje en acero inoxidable
- Cámara de aspiración y descarga en fundición gris
- Cierre mecánico en grafito/cerámica
- Pedestal en acero pintado
- Motor con pintura por electroforesis
- Los motores monofásicos incorporan un relé térmico de protección. Los motores trifásicos deben ser protegidos por un dispositivo térmico externo.

### DATOS TÉCNICOS

Bomba	Monofásica		Trifásica		Temp. Agua	Asp.	Desc.	Dimensiones en mm							m <sup>3</sup> /h					
	(W)	(A)	(W)	(A)				L1	L2	L3	L4	B1	B2	H		0	1	2	3	3,5
CH 2-30	480	2.3	460	1.0	0°/90°C	Rp 1	Rp 1	332	92	81	117	146	115	205	mCA	27	26	22	16	13
CH 2-40	570	2.6	520	1.1	0°/90°C	Rp 1	Rp 1	340	110	99	135	146	115	205		37	34	29	22	17
CH 2-50	680	2.9	800	1.3	0°/90°C	Rp 1	Rp 1	368	128	117	154	146	115	205		46	42	35	26	20
CH 2-60	800	3.7	820	1.4	0°/90°C	Rp 1	Rp 1	376	146	135	172	146	115	205		56	51	44	33	25

Bomba	Monofásica		Trifásica		Temp. Agua	Asp.	Desc.	Dimensiones en mm							m <sup>3</sup> /h					
	(W)	(A)	(W)	(A)				L1	L2	L3	L4	B1	B2	H		0	2	4	6	8
CH 4-20	540	2.3	560	1.0	0°/90°C	Rp 11/4	Rp 1	314	83	72	108	146	115	205	mCA	18	16	13	10	5
CH 4-30	840	3.9	820	1.3	0°/90°C	Rp 11/4	Rp 1	349	110	99	135	146	115	205		26	22	18	12	8
CH 4-40	1160	3.9	970	1.6	0°/90°C	Rp 11/4	Rp 1	377	137	126	163	146	115	205		35	30	24	17	9
CH 4-50	1300	5.8	1320	2.3	0°/90°C	Rp 11/4	Rp 1	446	164	153	190	142	135	225		44	38	31	23	13
CH 4-60	1460	6.7	1510	2.5	0°/90°C	Rp 11/4	Rp 1	473	191	180	217	142	135	225		52	45	36	26	15

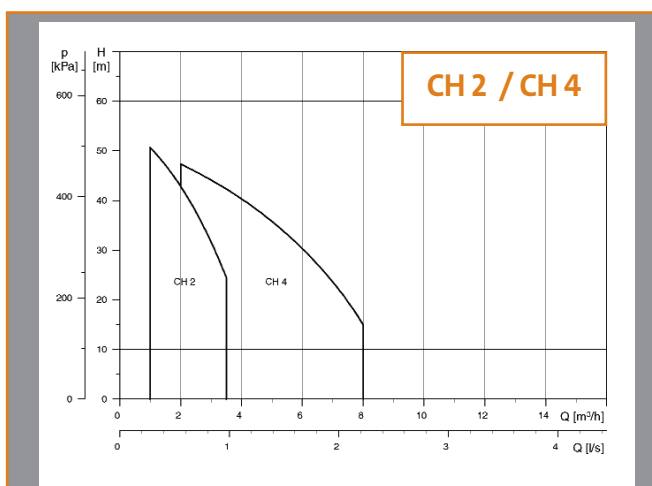
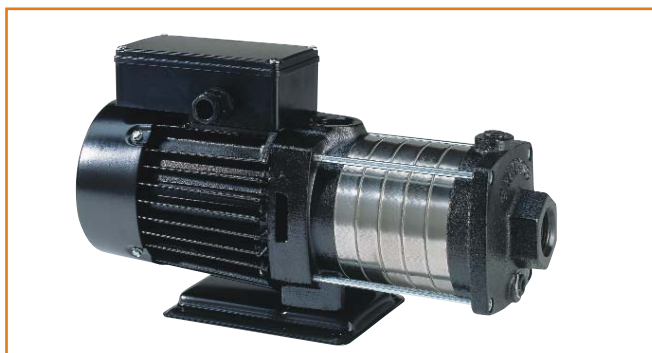

### DIMENSIONES / INSTALACIÓN

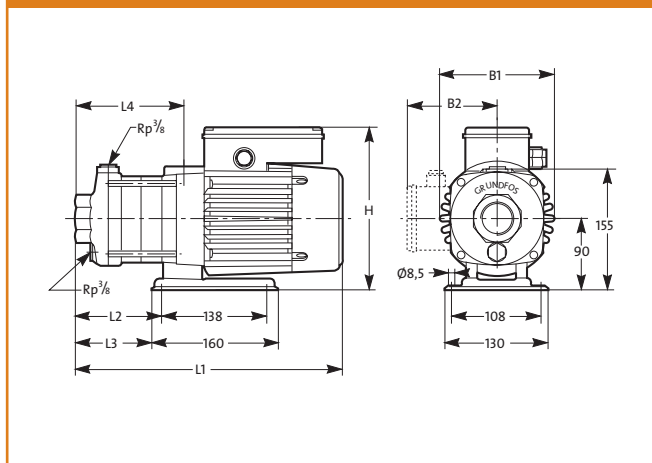



## VERSIÓN MONOFÁSICA

- 1 Bomba
- 6 Dispositivo de control de nivel TSJ (o presostato inverso)
- 7 Kit contactor
- 13 Válvula anti retorno o válvula de pie
- 24 Tanque
- a Válvula de aislamiento de 1" (opcional)

## VERSIÓN TRIFÁSICA

- 1 Bomba
- 9 Presostato
- 10 Manómetro
- 13 Válvula anti retorno o válvula de pie
- 15 Interruptor de nivel (o presostato inverso)
- 16 Cuadro eléctrico CS103
- 24 Tanque
- a Válvula de aislamiento de 1" (opcional)

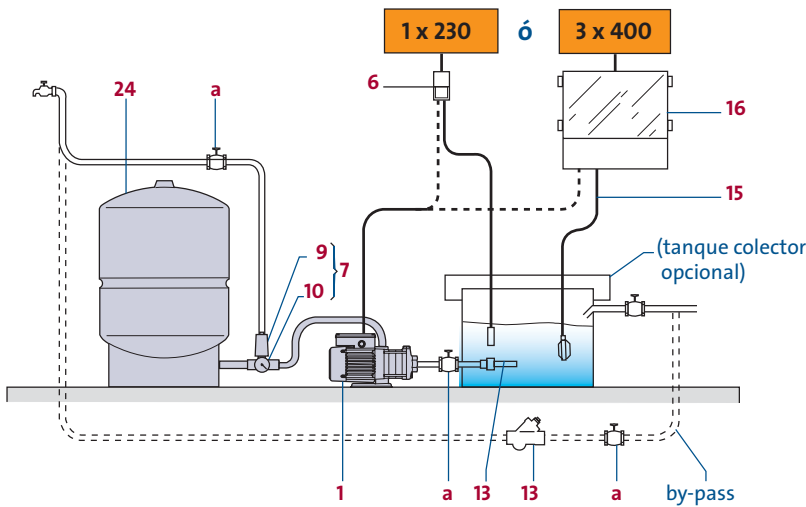

- Referencia del accesorio indicando su posición en el esquema
- Modelo del accesorio
- Código del accesorio (ver páginas 52 a 56)

Modelo bomba	Código bomba	Pos.13	Pos.13	Pos.6	Pos.15	Pos.16	Pos.7	Pos.7	Pos.9	Pos.10	Pos.24
		Válvula anti retorno	Válvula de pie	Dispositivo de control de nivel TSJ 30 m	Interruptor de nivel 20 m	Cuadro eléctrico CS103	Kit contactor H	Kit contactor V	Presostato	Manómetro	Tanque
CH 2-30 mono	43502103	957110	956010	96457904	-	-	GF2801	91080004	-	-	Selección: ver páginas 58 y 59
CH 2-40 mono	43502104	957110	956010	96457904	-	-	GF2801	91080004	-	-	
CH 2-50 mono	43502105	957110	956010	96457904	-	-	GF2801	91080004	-	-	
CH 2-60 mono	43502106	957110	956010	96457904	-	-	GF2801	91080004	-	-	
CH 4-20 mono	44502102	957112	956012	96457904	-	-	GF2801	91080004	-	-	
CH 4-30 mono	44502103	957112	956012	96457904	-	-	GF2801	91080004	-	-	
CH 4-40 mono	44502104	957112	956012	96457904	-	-	GF2801	91080004	-	-	
CH 4-50 mono	44502105	957112	956012	96457904	-	-	GF2801	91080004	-	-	
CH 4-60 mono	44502106	957112	956012	96457904	-	-	GF2801	91080004	-	-	
CH 2-30 tri	43501103	957110	956010	-	GF2540	96049126	-	-	91080196	91185077	
CH 2-40 tri	43501104	957110	956010	-	GF2540	96049126	-	-	91080196	91185077	
CH 2-50 tri	43501105	957110	956010	-	GF2540	96049126	-	-	91080196	91185077	
CH 2-60 tri	43501106	957110	956010	-	GF2540	96049126	-	-	91080196	91185077	
CH 4-20 tri	44501102	957112	956012	-	GF2540	96049126	-	-	91080196	91185077	
CH 4-30 tri	44501103	957112	956012	-	GF2540	96049126	-	-	91080196	91185077	
CH 4-40 tri	44501104	957112	956012	-	GF2540	96049127	-	-	91080196	91185077	
CH 4-50 tri	44501105	957112	956012	-	GF2540	96049127	-	-	91080196	91185077	
CH 4-60 tri	44501106	957112	956012	-	GF2540	96049127	-	-	91080196	91185077	

Esta selección es indicativa, no puede comprometer la responsabilidad de Grundfos.